

# SMARTQI R4

## Panoramica del prodotto

SmartQi è un dispositivo studiato per il controllo accessi su prenotazione per tutte le strutture, presidiate e non. Può gestire un numero pressoché infinito di prenotazioni



### Nessuna connessione

SmartQi non necessita di nessun collegamento ad internet o linea telefonica

### **Mai più stress per consegnare le chiavi**

Nessuna chiave, gestisci tutto con codici QR CODE che puoi mandare per mail o whatsapp

## Codici di Accesso Personalizzati

Grazie all'innovativo sistema SmartQi, non sarà più necessario procedere con la periodica modifica dei codici di accesso. I codici saranno automaticamente personalizzati per ciascun cliente e avranno una durata predefinita stabilita.

## Per chi è pensato

1. Bed & Breakfast (per accesso al garage, alle camere, e alle aree comuni, ecc.)
2. Parcheggi
3. Strutture sportive (come palestre, campi da calcetto, campi da tennis, campi da bocce, punti di ricarica per biciclette elettriche, ecc.)
4. Luoghi in cui è necessario autorizzare occasionalmente l'accesso di persone

SmartQi funziona senza la necessità di connessione a Internet. Per i clienti che hanno prenotato l'ingresso o il servizio, sarà sufficiente presentare il QR-code inviato loro. Se il periodo e l'ingresso concordato sono corretti, il cliente potrà usufruire del servizio acquistato.

SmartQi è in grado di gestire le card RFID per l'accesso ai servizi.

## Perchè sceglierlo

SmartQi ha una gestione semplice e immediata.

E' estremamente sicuro grazie ai suoi algoritmi avanzati.

Un solo account per tutti i tuoi dispositivi SmartQi,

Ogni codice SmartQi può essere abilitato per i varchi che scegli, nel periodo che scegli.

Invia il codice SmartQi ai tuoi clienti direttamente dal tuo account con un semplice click.

# Indice

## 4 - Collegamento al cloud

Iniziamo con una breve panoramica e i consigli principali.

## 5 - Creazione di un Account

Scopri come creare un account personale per gestire in tutta sicurezza le funzionalità del sistema SmartQi. Trova un tutorial video all'indirizzo indicato o inquadra il QR code.



## 6 - Inizializzazione del Dispositivo

Impara come inizializzare il tuo nuovo SmartQi appena installato per personalizzarlo secondo le tue preferenze. Trova un tutorial video all'indirizzo indicato o inquadra il QR code.



## 12 - Gestione delle Prenotazioni

Scopri come gestire le prenotazioni dei clienti e inviare loro le credenziali di accesso tramite email o WhatsApp. Trova un tutorial video all'indirizzo indicato o inquadra il QR code.



## 14 - Smart companion

## 22 - Messaggi di Servizio

## 25 - Caratteristiche tecniche

**26 - Schemi di Collegamento** Sezione dedicata agli installatori, che fornisce istruzioni dettagliate per il montaggio del dispositivo SmartQi.

## Collegamento al cloud

Il server SmartQi, il cui uso è riservato gratuitamente agli utenti SmartQi, si occuperà di proporvi un'interfaccia utente chiara e intuitiva; collegatevi al server SmartQi semplicemente inquadrando il QR-code che troverete nella confezione

Per configurare il vostro account tramite smartphone, seguite questi passaggi:

1. Utilizzando la fotocamera del vostro smartphone, inquadrare il QR-code qui accanto. In genere, questo è un'operazione semplice che si può eseguire direttamente dalla fotocamera. Tuttavia, se il vostro dispositivo non supporta questa funzione, potete scaricare una delle numerose applicazioni gratuite disponibili nello store del vostro smartphone.

2. In alternativa, potete collegarvi al sito digitando l'indirizzo seguente: <https://cloud.digidom.it> Una volta aperta la pagina, avrete l'opzione di accedere al vostro account (se ne avete già creato uno in precedenza) o di crearne uno nuovo.

**\*\*Nota:\*\***

Cos'è un account? Un account rappresenta un insieme di funzionalità personalizzabili, strumenti e contenuti messi a disposizione dell'utente da un sistema remoto.

Se avete già un account SmartQi, inserite il vostro nome utente e la password, quindi cliccate su "Login". In caso contrario, cliccate su "Registrati" (come mostrato nella figura a fianco) per creare il vostro spazio nel cloud.

Se siete già iscritti e visualizzate questa schermata, significa che avete effettuato il logout.

Il logout viene eseguito quando, ad esempio, si necessita di gestire più account separati.

Ricordate che ogni account può gestire fino a 64 singoli dispositivi.

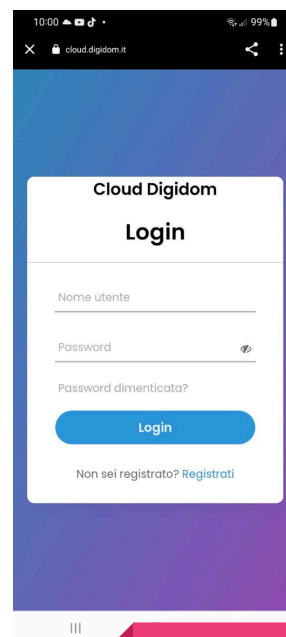

## Creazione di un Account

Per creare un nuovo account, seguite il tutorial disponibile all'indirizzo:  
[https://www.youtube.com/watch?v=qnFKgzhy\\_K4](https://www.youtube.com/watch?v=qnFKgzhy_K4)



1. Cliccate su "Registrate" dalla schermata di login e si aprirà la schermata qui a fianco.

2. Compilate i seguenti campi:

- Nome dell'account desiderato (può essere il vostro nome o il nome della struttura in cui sono ubicati gli accessi, senza spazi; se necessario, utilizzate il trattino basso "\_" come separatore).

- Il vostro indirizzo email.

- Una password composta da lettere e numeri (minimo 8 caratteri).

- La conferma della password per assicurarvi di non aver commesso errori.

- Spuntate la casella del captcha per confermare di non essere un robot.

3. Cliccate infine il tasto "Registrate".

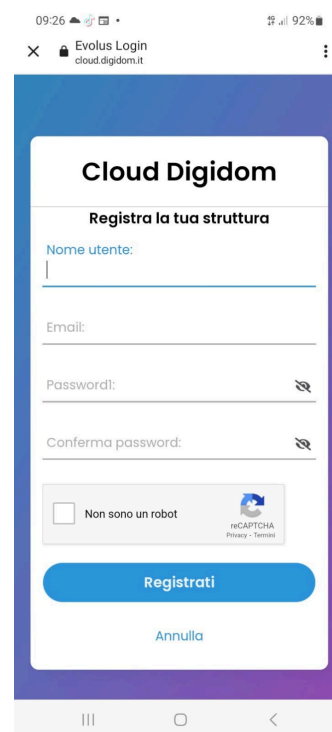

The screenshot shows a mobile browser interface for the 'Evolus Login' app. The page title is 'Cloud Digidom' and the subtitle is 'Registra la tua struttura'. The form contains the following fields: 'Nome utente:' (with a cursor), 'Email:', 'Password:', and 'Conferma password:'. There are eye icons to toggle password visibility. Below the fields is a reCAPTCHA section with a checkbox labeled 'Non sono un robot' and a reCAPTCHA logo. At the bottom of the form are two buttons: a blue 'Registrate' button and a smaller 'Annulla' button. The mobile status bar at the top shows the time as 09:26 and battery at 92%.

A questo punto, avrete creato il vostro account, che vi permetterà di controllare tutti i vostri dispositivi SmartQi.

## Inizializzazione del dispositivo

Tutorial Video Disponibile  
<https://www.youtube.com/watch?v=8P3PhVaIVXY>

all'Indirizzo:



Ora procediamo con l'aggiunta del dispositivo, cioè rendere operativo il vostro nuovo SmartQi appena acquistato. Assicuratevi che il dispositivo sia alimentato correttamente o preferibilmente già installato.

Dal vostro account appena creato, seguite questi passaggi:

1. Cliccate su "Device" (vedi Figura a fianco).

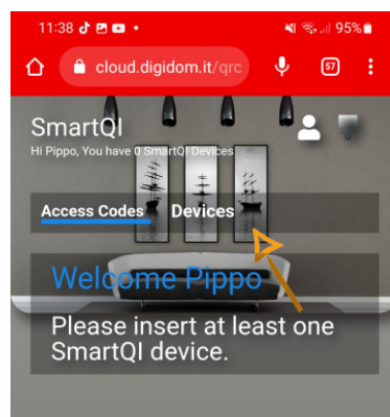

2. Si aprirà la pagina come mostrato in figura a destra, quindi cliccate sul bottone blu con la scritta "Clicca qui per aggiungere un dispositivo".

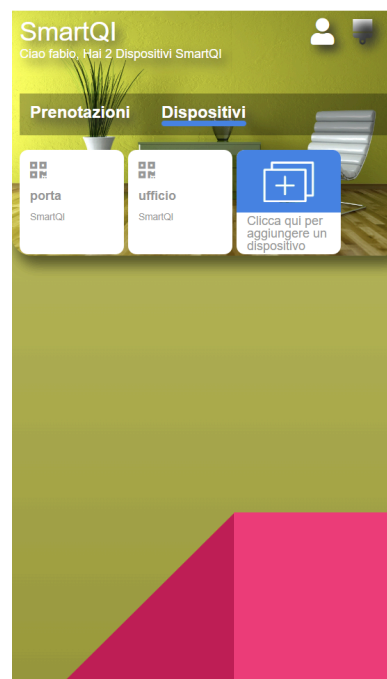

3. Si aprirà una finestra che vi chiederà di assegnare un **nome** al dispositivo (ad esempio: portone, camera 204, garage, ecc.). Sono ammessi gli spazi.

3.1 Selezionate la **versione** del vostro SmartQI, come indicato sulla confezione o sulla centralina: R2, R3 o R4 ecc.

4. Cliccate su **"Salva"**.

**\*\*Nota:\*\***

Vedremo in seguito la funzione del pulsante "Mostra Avanzate".

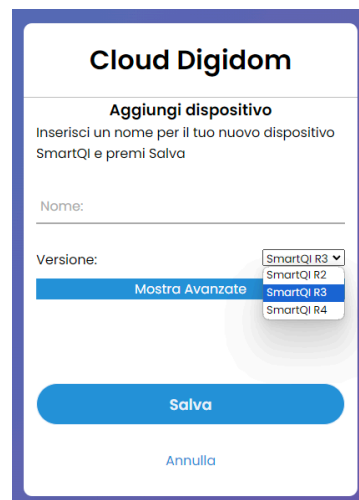

5. Si aprirà una pagina che mostra un **QR-code**.

In basso, noterete un timer che parte da **20 secondi** (vedi Figura a fianco). Questo rappresenta il tempo di validità del QR-code generato. Al termine di questo periodo, il QR-code non sarà più valido e sparirà.

5.1. Adesso, sempre con il dispositivo alimentato, **premete il pulsante sul davanti della scatola di controllo**. La tastiera lampeggerà.



5.2. Entro il tempo previsto dal timer, fate leggere al dispositivo il QR-code appena generato. Se l'accoppiamento ha successo, la tastiera si illuminerà di **verde** per circa 2 secondi.



Al termine dei 20 secondi per l'inizializzazione si aprirà la pagina relativa alla gestione di quel dispositivo, dove avrete le seguenti opzioni:

- **Inizializza Dispositivo** (nel caso fosse scaduto il tempo di inizializzazione dei 20 secondi) cliccando su "Inizializza dispositivo".
- **Modifica dispositivo**, dove potrete modificare il nome e le opzioni avanzate del dispositivo
- **Elimina dispositivo**.

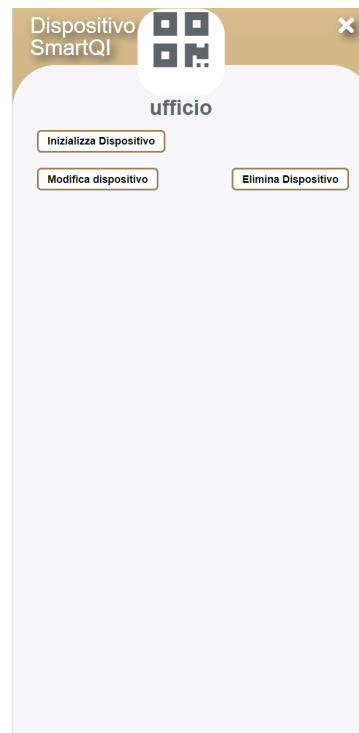

Un unico account può gestire fino a 64 SmartQi. Questi dispositivi possono essere installati in luoghi diversi. Ad esempio, potete avere una struttura di accoglienza dislocata in vari edifici, e basta semplicemente assegnare nomi diversi ai vostri SmartQi come "Portone via Mazzini," "Camera 1 via Mazzini," "Parcheggio via Mameli," ecc.

Ora il dispositivo è pronto per essere utilizzato.



## Opzioni Avanzate del dispositivo

nella schermata di aggiunta di un dispositivo o in quella di modifica, cliccando su "Avanzate" potete effettuare due semplici personalizzazioni se necessario:

1. **Tempo relè** (Tempo di Azionamento Elettroserratura). Questo è il tempo di durata dell'impulso dato dal relè interno per attivare l'elettroserratura. Il valore di default è di 2 secondi, ma potete scegliere un valore desiderato nel range da 1 a 30 secondi.

*Se desiderate controllare dispositivi per periodi di tempo superiori (ad esempio, l'illuminazione di un passaggio, il tempo di illuminazione di un campo da calcio o la durata di un servizio come la carica di una batteria per biciclette o una doccia), dovete utilizzare l'accessorio Smart Companion, di cui parleremo successivamente.*

2. **Modalità Ingresso condiviso, Ingresso privato**

Di cosa si tratta: si intendono **ingressi condivisi** quei luoghi dove più ospiti possono accedere, come per esempio il portone principale per entrare nella struttura, il parcheggio, la piscina etc. Per **ingressi privati** si intendono luoghi ad esclusivo appannaggio dell'ospite, come la propria camera

In rari casi, può accadere che un cliente non abbia uno smartphone e non possa ricevere un QR-code. Abilitando l'opzione **ingresso condiviso**, il varco potrà essere utilizzato anche con un codice numerico a 7 cifre digitato tramite il tastierino. Questo codice numerico viene generato durante la fase di prenotazione insieme al QR-code e ha funzioni simili, ma con alcune limitazioni.

*Di default, questa opzione non è attiva poiché comporta alcune limitazioni. Le limitazioni includono l'impossibilità di annullare una prenotazione, un limite di validità del servizio (soggiorno) massimo di 50 giorni e l'impossibilità di impostare la funzione "Entra solo una volta. Il codice numerico, se il periodo è inferiore a 24 ore sarà di mezzora alla volta, se superiore sarà di giorni dall'orario di partenza del periodo."*

## Funzionamento con Smart Card

Tutorial Video Disponibile all'Indirizzo: <https://www.youtube.com/watch?v=LqzwP8KsA2k>

Per il personale di servizio, è comodo avere una card che consente di attivare i vostri SmartQi senza limitazioni. Troverete tre card RFID nella confezione. Potete registrare fino a 10 diverse card per ogni dispositivo. Per poter accedere a tutti i vostri dispositivi con una stessa card, registrate la stessa card su tutti i vostri SmartQi.

### Come Registrare una Card:

1. Con il dispositivo alimentato e installato, premete il pulsante sul davanti della scatola di controllo. La tastiera lampeggerà.
2. Entro circa 10 secondi, avvicinate la card da registrare al lettore nella parte superiore del tastierino.
3. Se l'accoppiamento ha successo, il tastierino emetterà tre segnali acustici e si illuminerà di verde per circa 2 secondi.



Potete registrare fino a 10 card per ogni SmartQi, e una stessa card può essere memorizzata su più SmartQi.

### Come Cancellare le Card:

1. Premete il pulsante sul davanti della scatola di controllo per circa 5 secondi.
2. Dopo questo tempo, la tastiera si accenderà in rosso per un breve periodo e sentirai una serie di segnali acustici che indicano che tutte le card sono state eliminate.

Se necessario, registrate nuovamente solo le card che servono seguendo la procedura vista sopra "Come registrare una card". È importante notare che le card, anche se ad alta sicurezza, sono semplici chiavi elettroniche e hanno un utilizzo limitato al servizio. Non possono essere utilizzate per gestire prenotazioni con card, ma solo come comodità per il gestore.

## Cambio di destinazione di un dispositivo

Può capitare che dobbiate utilizzare uno SmartQi precedentemente installato in una nuova posizione. In tal caso, seguite questi passaggi:

1. Cliccate sull'icona del **dispositivo** da modificare, nell' esempio a lato ci sono 2 dispositivi porta e ufficio
2. Nella pagina che si aprirà, cliccate su "**Modifica**."

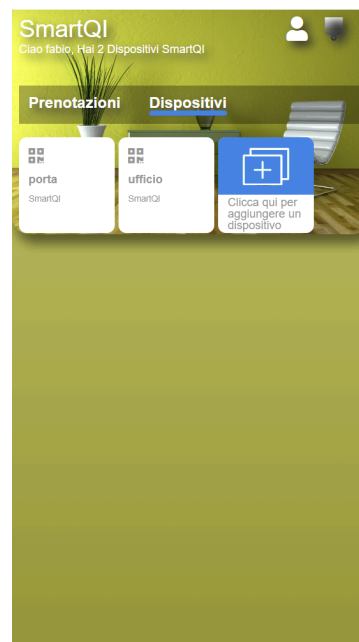

3. Ora potete cambiare il **nome** e i **parametri avanzati** del dispositivo.

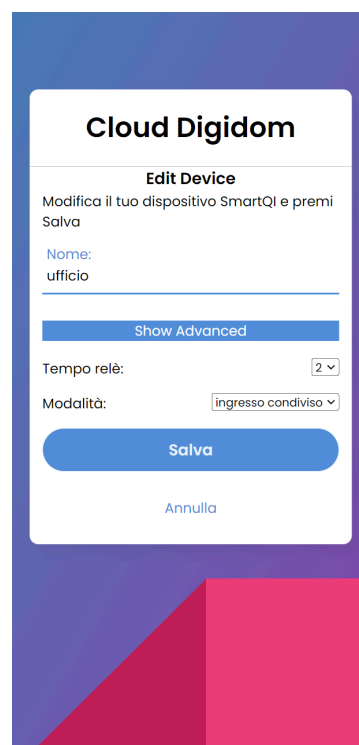

## Gestione delle prenotazioni

Potrete visionare un tutorial all'indirizzo:

<https://www.youtube.com/watch?v=PLDCwwx6azQ&t>

Nella pagina dedicata ai codici di accesso, seguite questi passaggi:



1. Cliccate su "Aggiungi prenotazione".

Si aprirà una pagina dove potete inserire i seguenti dettagli:

- **Nome** del Cliente o dell'Evento:(Ad esempio, "Famiglia Rossi" o "Partita Bar Stella.")
- **Dati cliente**: Informazioni utili per contattare il cliente, come il numero di telefono o l'indirizzo email (rispettando sempre le norme sulla privacy vigenti).
- **Dal**: Specificate quando il cliente o l'evento avrà accesso.
- **Al**: Indicate quando scade l'autorizzazione.
- **Dispositivi SmartQI**: Definite quali accessi sono abilitati da questa autorizzazione (Per autorizzare un ingresso, basta spuntarlo).
- **Solo una volta** :In alcune situazioni, potrebbe essere necessario consentire l'accesso o un servizio prenotato solo una volta, come un biglietto o per un ospite.

*Cliccando su "Dal" (data di arrivo) o su "Al" (data di partenza), potete visualizzare un calendario per impostare facilmente le date o il periodo di validità del QR-code. Se ci sono più accessi disponibili di quelli visibili, potete far scorrere la lista.*



**Cloud Digidom**

Aggiungi prenotazione

Nome:

Dati cliente:

Dal:

Al:

Dispositivi SmartQI:

1 porta

2 ufficio

Solo una volta:

Mostra Avanzate

## Funzioni avanzate prenotazione

Attivando la spunta su **Mostra il codice numerico** se l'ingresso è condiviso otterremo oltre al QR-code, un codice numerico a sette cifre che potremmo usare, con alcune limitazioni, al posto del QR-code, in modo che coloro che non avessero un telefonino adeguato, o non volessero portarlo con sé, per esempio, per andare in spiaggia, sauna etc. possano ugualmente utilizzare i varchi controllati dagli SmartQi. Il codice numerico, per comodità di utilizzo, ovvero per limitare al massimo le cifre da digitare pur garantendo una sicurezza adeguata, prevede una parte ridotta di dati rispetto al QR-code; per cui ha alcune limitazioni, illustrate nella tabella sottostante.

**Timer relè 2** imposta la durata dell'attivazione del relè dello smart companion.

### uso e caratteristiche del codice numerico

	QR-code	Codice numerico
<b>Numero di prenotazioni</b>	illimitato	illimitato
<b>Durata della prenotazione</b>	illimitato	Max 50 giorni
<b>Precisione orario inizio-fine prenotazione</b>	Al minuto selezionato	Mezzora per la prima giornata solare, un giorno per le restanti (1)
<b>Annulla prenotazione</b>	si	no
<b>sicurezza</b>	*****	**** (2)

(1) il codice numerico contiene una parte ridotta delle informazioni contenute nel QR-code, per cui una prenotazione non può essere di durata maggiore a 50 gg. L'orario di inizio e fine permanenza nel primo giorno solare (ovvero fino alla mezzanotte) ha una precisione di mezz'ora. Dopo la mezzanotte la permanenza ha durata del numero di giorni concordati, con fine alle ore 12 (mezzogiorno) (2) il codice numerico, sempre per il numero limitato di informazioni, pur mantenendo standard elevati di affidabilità, non può garantire la sicurezza come quella data dal QR-code.

## Smart Companion (Solo per Revisione 2 o Successive)

Per SmartQi R2 o superiori,, è disponibile un utile accessorio chiamato Smart Companion che semplifica alcune funzioni. Smart Companion si collega semplicemente a SmartQi tramite un cavo che fornisce alimentazione e dati necessari per il suo funzionamento.

Smart Companion è dotato di due relè da 10A:

### Relè 1 - Risparmio Energetico:

Il primo relè si attiva quando viene letto il QR-code e rimane attivo per tutta la durata della prenotazione. Ad esempio, se hai prenotato una stanza dal 15 al 18 aprile e mostri il QR-code all'arrivo, oltre alla funzione di apertura della porta, il relè 1 si attiva e rimane attivo fino al 18 aprile. Questo serve per fornire servizi come l'energia elettrica solo per la durata della prenotazione e si disattiverà automaticamente al termine.

Nella centralina è presente un ponticello; interrompendo questo contatto, il relè dell'energia si disattiverà, consentendo un maggiore risparmio energetico. Collegandolo, ad esempio, a una tasca porta-badge o a un altro sistema in grado di rilevare la presenza del cliente in camera, si può ottenere il seguente funzionamento:

- Si Mostra il QR-code a SmartQi.
- Il relè di SmartQi si attiva.

Se il ponticello è integro, il relè dell'energia si attiva e rimane attivo per tutta la durata del soggiorno.

Se il ponticello è interrotto (per esempio, se collegato a una tasca porta-badge o a un altro sistema di rilevazione della presenza), il relè dell'energia entra in modalità "camera di albergo" e:

- Attiva il relè dell'energia per circa 60 secondi, consentendo l'illuminazione della stanza.
- Dopo 60 secondi, se non viene rilevata alcuna presenza (ad esempio, se il badge è nella tasca), l'energia viene spenta.
- Inserendo la card (ripristinando il contatto del ponticello), l'energia rimane attiva fino alla scadenza concordata della prenotazione.
- Togliendo il badge dalla tasca (ponticello interrotto), dopo circa 50 secondi, l'energia nella stanza verrà spenta. Il ritardo serve per agevolare l'uscita del cliente, permettendo di lasciare eventuali luci accese. Se non viene collegato alcun sistema di rilevazione adeguato, non rimuovere il ponticello.

## Relè 2 - Temporizzatore:

Smart Companion è dotato di un secondo relè di potenza che si attiva ogni volta che viene letto il QR-code, con una durata impostabile tramite l'applicazione "Optional relè timer". Può essere utilizzato per scopi come la ricarica di biciclette o auto elettriche, una doccia, il controllo dell'illuminazione di un campo da calcio, o semplicemente per accendere la luce di cortesia in una stanza quando viene letto il QR-code.

Si trova nella pagina di aggiunta o modifica di una prenotazione e appare cliccando su "Mostra avanzate"

Il tempo massimo impostabile per questo relè è di 23 ore e 59 minuti, con incrementi di un minuto. I tempi possono essere regolati utilizzando i cursori che appariranno quando si clicca sulla scritta "Optional Relè Timer."

### Esempio di Utilizzo:

Supponiamo di dover consentire al cliente di utilizzare una colonnina di ricarica per una bicicletta elettrica:

1. Impostate la data come già illustrato.
2. Impostate il tempo di ricarica con il secondo relè.
3. Spuntate la casella "Solo Una Volta." Il cliente potrà utilizzare la colonnina di ricarica per il tempo specificato nel QR-code. Non potrà utilizzare queste credenziali per una seconda ricarica o per prolungare il tempo di ricarica mostrando nuovamente il QR-code.

### Cloud Digidom

**Aggiungi prenotazione**

**Nome:**  
Sig. Rossi

---

**Dati cliente:**  
3400000000

---

**Dal:**  
27/09/2023 10:00:00

---

**Al:**  
30/09/2023 10:00:00

---

**Dispositivi SmartQI:**

1 porta

2 ufficio

**Solo una volta:**

**Chiudi avanzate**

**Optional rele timer:**  
02:15

Choose Time

Time 02:15

Hour

Minute



## Pagina della prenotazione

Dopo aver compilato tutti i dati di una prenotazione, cliccando su "Salva," si genererà un QR-code contenente le credenziali per l'accesso ai luoghi e alle date selezionate (vedi figura a fianco).

- Nome dell' acquirente del servizio
- Periodo di validità
- QR-code generato e codice numerico di accesso. Questo codice è utilizzabile solo per quegli accessi o servizi che sono stati definiti condivisi.
- Pulsanti per inviare il QR-code al cliente "Condividi"
- Pulsante per modificare i dati immessi "Modifica prenotazione"
- "Elimina prenotazione" è possibile generare un QR-code che serve per annullare una prenotazione. È necessario mostrarlo al lettore dell'accesso.
- Elenco degli accessi consentiti "Apri:"



## Invio delle credenziali al cliente



Per inviare le credenziali di accesso al cliente si può scegliere il mezzo con cui inviare al cliente il QR-code generato.

Se nel campo "Dati cliente" è stato inserito un numero telefonico, la prima icona sarà quella di WhatsApp; se invece è stata inserita una mail, la prima icona sarà quella della posta.

### WhatsApp:

1. Cliccando sull'icona verde  , il QR-code generato verrà copiato nella galleria delle schermate (download).
2. Verrà aperta una pagina di WhatsApp collegata al numero telefonico inserito nel campo "Dati cliente."
3. Allegare l'immagine salvata e spedirla al destinatario.

*Nota:* Se il sistema operativo del vostro smartphone è iOS (Apple) o il QR-code generato non viene copiato automaticamente nella galleria, dovrete salvarlo manualmente o premere il pulsante arancione  **Salva**. Questo è dovuto alle restrizioni imposte da Apple e alcuni cellulari Android sulla condivisione diretta delle immagini.

### Mail:

Scegliendo l'icona "Mail"  si aprirà una mail con l'indirizzo del cliente (quello inserito nel campo "Dati cliente"). Allegare il QR-code come fatto per WhatsApp e spedirlo al destinatario.

*Nota:* Abbiamo scelto questi due metodi di invio poiché sono completamente gratuiti. Tuttavia, alcune operazioni, come allegare il QR-code, devono essere eseguite manualmente a causa di restrizioni di sistema. È consigliabile cancellare il QR-code dalla galleria dopo aver inviato le credenziali di accesso per evitare confusione negli invii successivi.

### Mostra i dispositivi di questa prenotazione.

Cliccando su questo tasto arancione, si aprirà una tendina che mostrerà:

Quali sono i dispositivi coinvolti in questa prenotazione

Il **codice numerico di accesso** (solo Release 4 o superiore, R4)

In questa nuova versione il codice numerico è utilizzabile anche per gli ingressi privati: come possiamo vedere dalla figura a fianco, per le parti comuni basterà digitare il codice a 7 cifre, mentre per entrare in camera dovremmo completare il codice con ulteriori 2 cifre di sicurezza, mostrate in blu accanto al codice di accesso per le parti comuni; anche questo è un codice specifico elaborato per quella camera, valido solo per la durata del soggiorno

In pratica, se attivato il codice numerico a 7 cifre potremmo accedere:

a tutte le parti comuni

Alla (alle) nostre camere aggiungendo al codice comune il codice privato mostrato in blu

Per nascondere queste informazioni premere lo stesso tasto, che ora reciterà nascondi i dispositivi di questa prenotazione



### Codice di emergenza (solo Release 4 e superiori, R4)

È possibile generare un codice di ingresso di emergenza, valido per il dispositivo SmartQI selezionato, per il solo giorno solare.

Questa funzione è utile nel caso il nostro ospite abbia smarrito, si sia scaricato o altra causa che non ne permetta l'utilizzo, il proprio cellulare contenente codici o QR-code di accesso, o se si verifici un'emergenza e si debba permettere l'accesso all'idraulico, piuttosto che pompieri o altra persona necessaria per risolvere l'emergenza in atto.

Questo codice si rende visibile andando su dispositivi, selezionando il dispositivo desiderato e cliccando su [crea codice per oggi](#)



Se il dispositivo selezionato è un ingresso condiviso, il codice permetterà l'ingresso in tutti gli accessi condivisi

Se il dispositivo selezionato è un ingresso privato, il codice ottenuto ci permetterà l'ingresso in tutti gli accessi condivisi e l'ingresso privato (per esempio la propria camera)

## Elenco prenotazioni

Alla fine delle operazioni, tornando alla Home avrete un riassuntivo delle prenotazioni create. Questo banner serve anche come promemoria delle prenotazioni in corso. Cliccando sul banner, si accede alla schermata del QR-code, dove è possibile inviarlo nuovamente o modificarlo. Il banner non sarà più visibile il giorno successivo alla scadenza della sua validità.

*Nota: SmartQi non dispone di un planner, ma è possibile utilizzare i banner per comprendere in quali periodi il bene è impegnato in altre prenotazioni. Dalla pagina principale è possibile avere una panoramica di tutte le prenotazioni, mentre selezionando un varco di interesse in "devices," è possibile visualizzare solo le prenotazioni relative a quel sito.*

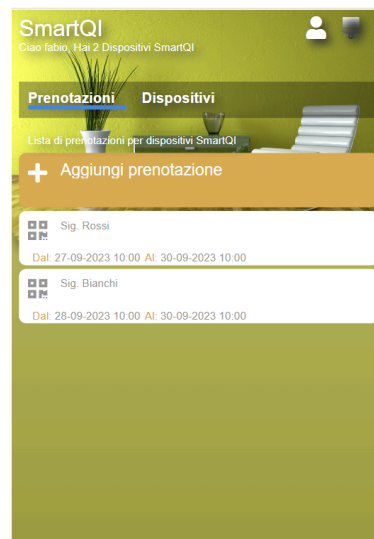

## Aggiungi a schermata home

Per accedere rapidamente al vostro Cloud, è consigliabile, una volta creato, creare un'icona sul vostro smartphone.

Ecco come creare un'icona per accedere rapidamente al vostro cloud su Android e iOS:

### Android:

1. Nella pagina iniziale di SmartQi, fare clic sui tre puntini in alto a destra del browser Chrome.
2. Selezionare "Aggiungi a schermata home."

### iOS:

1. Nella pagina iniziale di SmartQi, fare clic sull'icona di condivisione in alto a destra del browser Chrome.
2. Selezionare "Aggiungi a schermata home."

Per sistemi diversi, consultare il manuale del vostro cellulare.

## Messaggi di servizio

SmartQi comunica, attraverso il colore della tastiera e segnali acustici.

### Segnalazioni Qr-code

	Colore tastiera	bip	causa
A	Rosso	1	Periodo di validità scaduto
B	Rosso	2	Periodo di validità dell'ingresso non ancora raggiunto
C	-----	3	Per quell'ingresso non è autorizzata la tastiera
D	Rosso	4	È già stato effettuato l'ingresso limitato ad una sola volta o l'autorizzazione è stata tolta
E	Rosso	5	Il codice QR mostrato non appartiene alla struttura
F	Rosso 4 lampeggi	0	Il dispositivo non è stato inizializzato
G	Verde		Tutto ok - aperto
H	Rosso	0	Ingresso non abilitato

## Segnalazioni di servizio

I	Lampeggio	0	Attesa inizializzazione
L	rosso	0	Card non registrata

## Segnalazioni card

M	Lampeggio		Attesa lettura card autoapprendimento
N	Rosso 4 lampeggi		Tutte le card cancellate

Note:

A – La data di scadenza del servizio è già passata

B – la data di inizio servizio non è ancora arrivata

C – lo SmartQi non è stato autorizzato all'uso con tastiera

D – l'autorizzazione è stata tolta, o il QR-code era valido per una sola volta, già effettuata

E - il QR-Code mostrato non appartiene all'account che gestisce quello SmartQi

F – non è stata fatta la procedura di inizializzazione per quello SmartQi

G – lettura valida – relè attivato per il tempo impostato

H – si sta tentando di accedere da un ingresso non consentito

I – E' stato premuto il pulsante di inizializzazione: dispositivo in attesa di leggere il QR-code di configurazione

L – la card mostrata al lettore non è stata registrata in quello SmartQi

M – E' stato premuto il pulsante di inizializzazione: dispositivo in attesa di leggere la card da memorizzare

N – il pulsante è stato premuto per 5" e tutte le card sono state cancellate dalla memoria interna dello SmartQi. Possono comunque essere ri-registrate all'occorrenza



## Caratteristiche tecniche

- Alimentazione 12VCC/CA
- Consumo 10-300mA
- Temp. Esercizio -10 + 50
- Protezione IP 40
- Portata relè 10A

### Dimensioni (mm)

- Tastiera 130x80x25
- Centralina di controllo 60x50x20

## Schemi di collegamento

### Collegamento classico

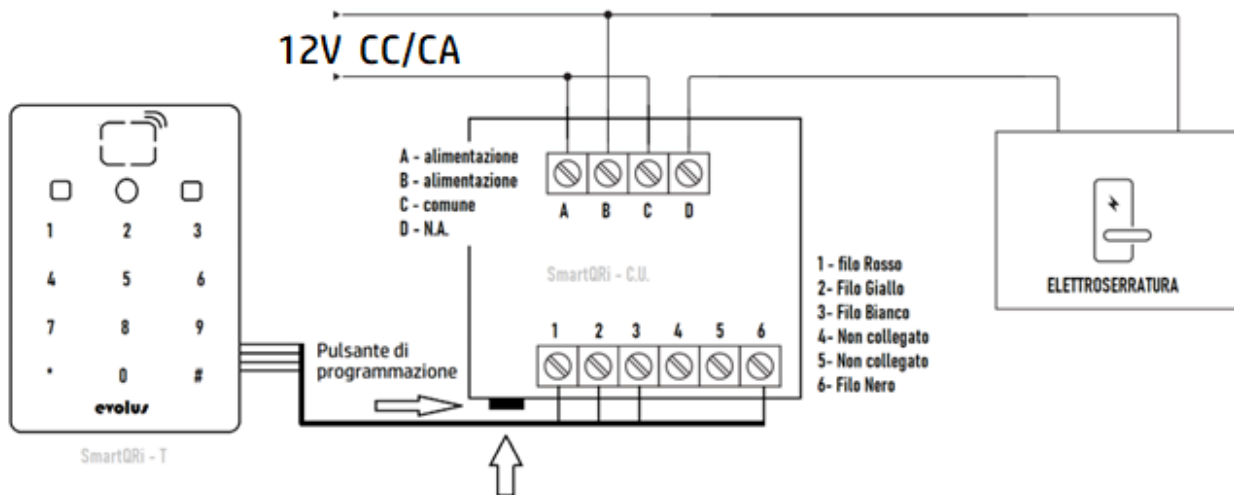

### Attenzione

L' alimentazione dello SmartQi è a 12V CC/CA. Questo significa che potrà essere collegata direttamente al **trasformatore** dell'elettro serratura a 12V.

Collegamento con accessorio Smart Companion (release 2)

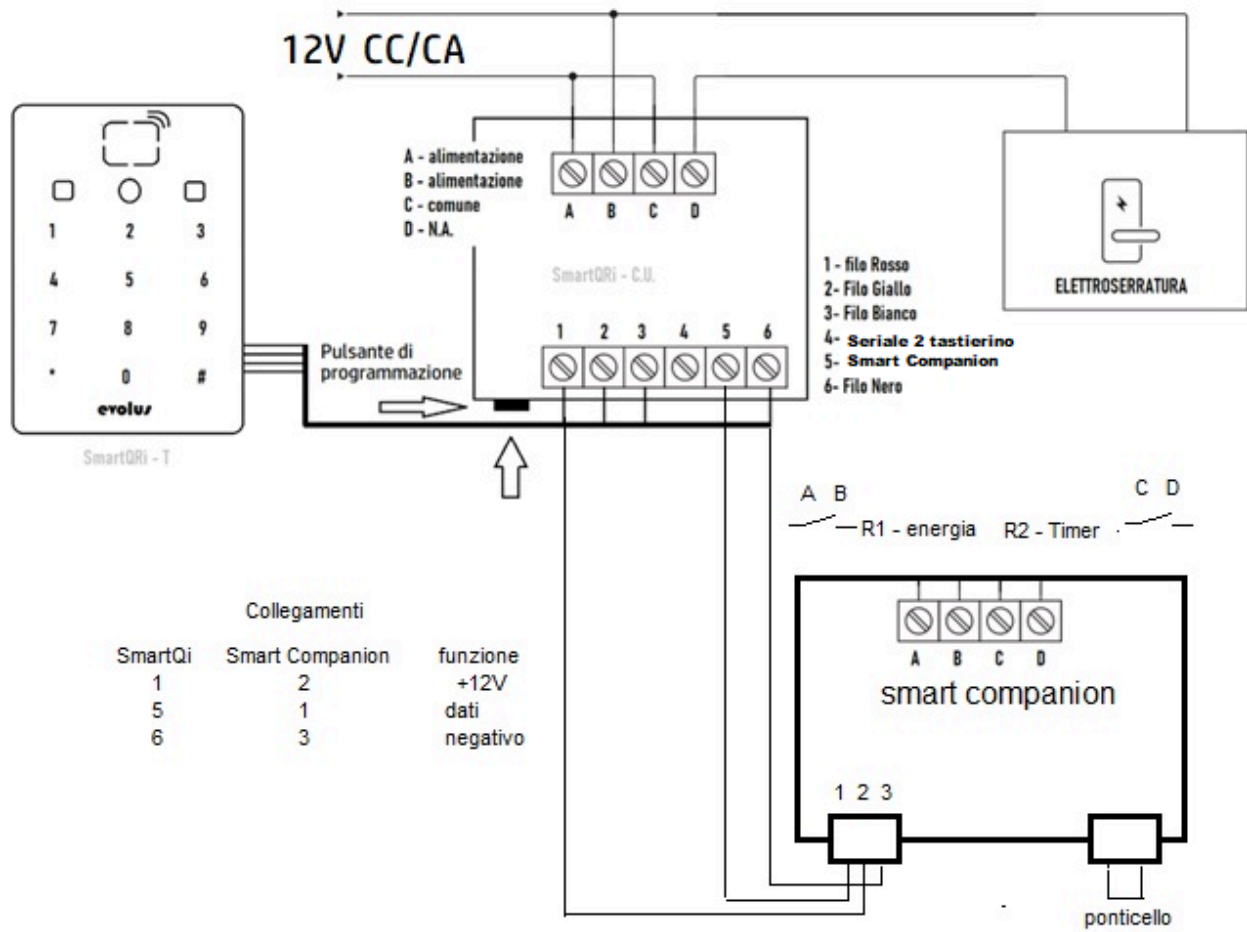

## Schema con doppia tastiera

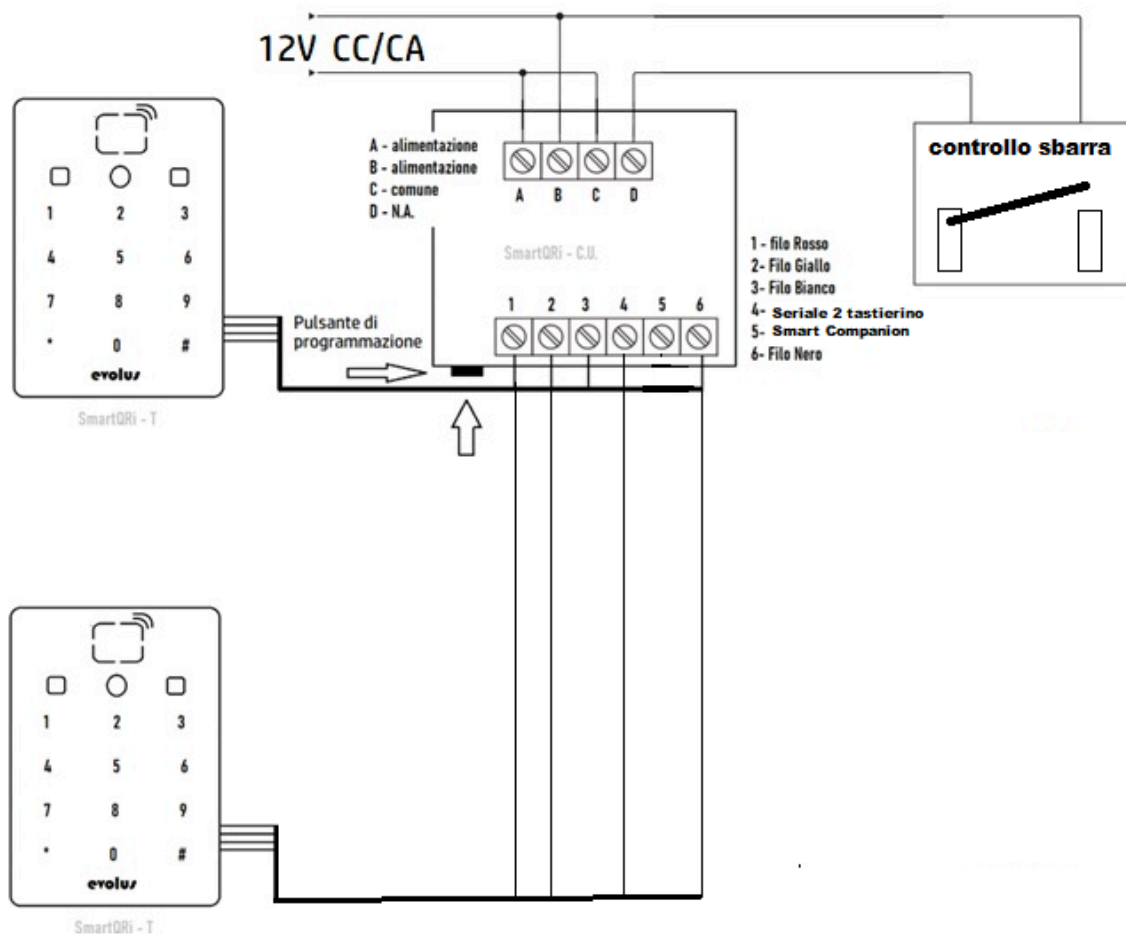

A volte è necessario dotare l'impianto di due tastiere – lettori di QRcode, come, per esempio, gestire entrate ed uscita di un parcheggio volendo evitare che gli utenti possano uscire con il QRcode scaduto, ovvero che hanno utilizzato il parcheggio per un tempo superiore a quello pagato.

Collegare la tastiera 2 come la tastiera 1

(in parallelo) eccetto per il filo bianco, che andrà collegato al morsetto 4 anziché al morsetto 3